

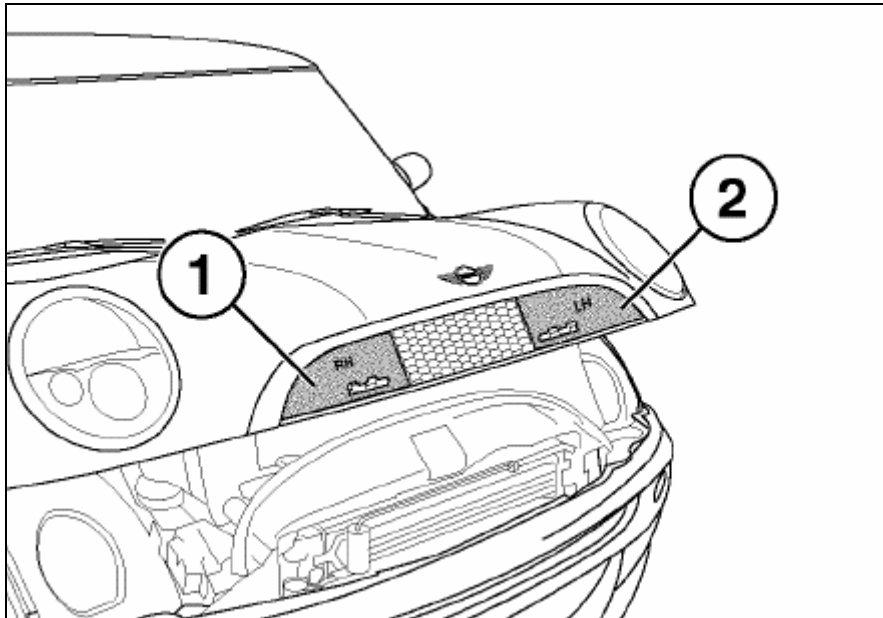

## Gabarit de découpe de la grille du kit Aero pour les feux add.



### Sujet :

- Cette notice permet de découper la grille de calandre du kit Aero pour placer les feux add.

### Model :

MINI One, One D, One Conv.  
MINI Cooper, MINI Cooper Conv.  
MINI Cooper S, MINI Cooper S Conv.

### Outillages et équipements nécessaires:

- Une petite fraise type Dremel.

### Informations et conseils importants :

- L'outil doit correspondre exactement à la pièce sur laquelle on le fait intervenir et à chaque empreinte de vis correspond un type de tournevis.
- Nous effectuons des modifications sur le support des sièges, il faut donc veiller à resserrer correctement toutes les vis.
- Afin d'éviter toutes griffes des les pièces plastique de l'habitacle, mieux vaut protéger les plastiques d'un chiffon.
- Pour éviter de perdre ou de devoir récupérer les vis sous les sièges, placez toute les petites pièces dans le cendrier ou dans un petit pot.



# Gabarit de perçage pour les feux add et la grille aéro

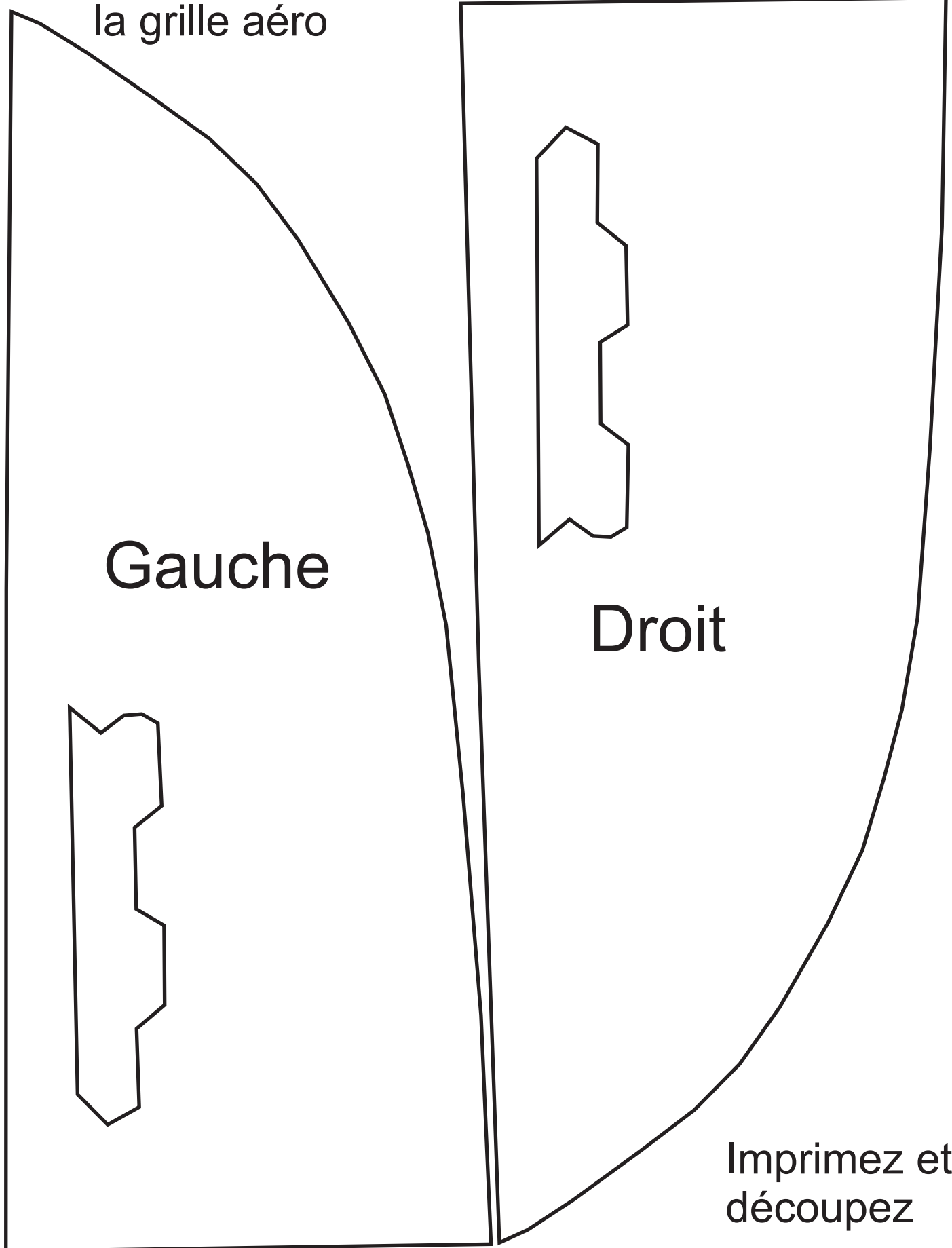



## Temps de montage :

Cela varie d'un cas à l'autre, mais disons qu'en prenant le temps de faire les choses correctement et en étant consciencieux on mettra +/- 10mins pour effectuer cette tâche.

## Travaux préliminaires

Imprimer et découper la page Gabarit

## Auteur :

Réalisation et fiche : Dju de <http://miniressource.free.fr>

N'hésitez jamais à nous faire part de vos remarques, ni à nous signaler les erreurs qui auraient pu nous échapper ( [djconcept@swing.be](mailto:djconcept@swing.be) ).

# clubnouvelleMINI



[www.club-nouvelle-mini.com](http://www.club-nouvelle-mini.com)